



VAATWASTECHNIEK
DOORSCHUIF VAATWASMACHINES

AUP | AMX



HOBART

HET BETERE OF HET BESTE - DE KEUS IS AAN U!



PROFI-LIJN

De **PROFI**-lijn – alles wat een professionele vaatwasmachine nodig heeft. De succesvolle productreeks van HOBART wordt overal toegepast daar waar vraag is naar het werk van een echte professional als het gaat om het reinigen van veel en vuil vaatwerk. Hier wordt efficiënte vaatwastechniek en een groot bedieningscomfort met lage bedrijfskosten gecombineerd. Talloze uitvoeropties zorgen ervoor dat de **PROFI**-lijn een op maat gemaakte oplossing voor de meest uiteenlopende toepassingsgebieden biedt.

PREMAX-LIJN

De **PREMAX**-lijn is het juiste model voor iedereen die meer wil. Want **PREMAX** zet maatstaven. En dat in alle opzichten: minimaalste bedrijfskosten en een indrukwekkend bedieningscomfort gecombineerd met maximale prestatie. De **PREMAX**-lijn is de meest economische en innovatieve vaatwasmachine op de markt. Naast de pluspunten van de **PROFI**-moellen overtuigt **PREMAX** met unieke producteigenschappen en is het ideale partner voor een perfecte vaatwasorganisatie die voldoet aan de hoogste eisen.

PREMAX-LIJN EXCLUSIEF

De exclusieve **PREMAX**-features zijn gekenmerkt met dit opschrift op een gouden achtergrond.

WIJ HEBBEN DE PERFECTE OPLOSSING VOOR U

Met de PERMANENT-CLEAN vuil verwijdering revolutioneren **PREMAX**-kapvaatwassers de filtertechniek bij professionele vaatwassers. Het zorgt voor maximale bedrijfsveiligheid.

- De beste vaatwasresultaten gedurende de hele dag - zonder het tankwater te verversen
- Minder reinigingswerkzaamheden voor het vaatwaspersoneel
- Minder tijd vereist voor de handmatige voorafruiming
- Kostenbesparing door minder tijd en resources

Met de unieke energieconcepten van HOBART bieden wij u de op afstand de zuinigste doorschuif vaatwasmachines:

- Bespaar met de in serie geïntegreerde opslag van afvoerlucht tot 3.120 kWh aan energie of 720 € aan bedrijfskosten per jaar*
- Met het intelligente energiemanagement maakt u altijd maximaal gebruik van de beschikbare energie en de prestatie mogelijkheid van de machine

De besturing wordt controleert met het SENSO-ACTIVE management hoeveel vuil er in de machine terechtkomt en past het programma automatisch aan.

- Optimaal spoelresultaat op ieder tijdstip
- Het waswater wordt op ieder tijdstip optimaal gezuiverd

Alleen bij HOBART zijn alle belangrijke functies van de vaatwasmachine in één knop samengevat. Extra informatie is via een display beschikbaar dat zich via een naderingssensor vanzelf activeert.

- De bediening is intuïtief, eenvoudig en duidelijk
- -et grafische en tekstdisplay wordt automatisch geactiveerd zodra de operator het nodig heeft

* Basis voor de berekening: AMXT met 5 100 cycli/dag en 312 werkdagen/jaar
energiekosten: 0,23 /kWh



ONZE MODELLEN



PREMAX AUP

Het premium model voor de hoogste eisen aan vaatwasresultaat en voordeligheid. Door de PERMANENT-CLEAN vuil verwijdering optimaal geschikt voor hoogste belastingen en maximale vuilaanvoer.



PREMAX AUPL

Het extra brede premium model voor het afwassen van grote voorwerpen. Door de PERMANENT-CLEAN vuil verwijdering optimaal geschikt voor sterk vervuilde GN-schalen, slagerskratten of gebruiksvoorwerpen bij een tegelijkertijd maximale belasting.



PREMAX AUPT

Het premium model met dubbele capaciteit voor het gelijktijdig afwassen van twee manden. Door de PERMANENT-CLEAN vuil verwijdering is de machine bij uitstek geschikt voor glaswerk en porselein ook bij hoogste belasting en maximale vervuiling.



PROFI AMX

Het PROFI-model voor het betrouwbaar afwassen van glazen en serviesgoed.



PROFI AMXX

Het PROFI-model voor het afwassen van sterke vervuilingen bij korte programmatijden. Uitstekend geschikt voor hoge belasting in de horeca en bij verzorgingsbedrijven.



PROFI AMXXL

Het zeer brede PROFI-model voor het betrouwbare afwassen van van bakkers- en slagerskratten, dienbladen en GN-schalen.



PROFI AMXT

De PROFI-machine met dubbele mand voor het gelijktijdig afwassen van twee glas- en serviesmanden.

Gedetailleerde productinformatie staat vermeld in onze uitvoeringentabel.

HOBART



PERMANENT-CLEAN VUIL VERWIJDERING

HANDSPROEIER NIET MEER NOODZAKELIJK

Het grondig, handmatig afsproeien kost tijd, maar is bij gebruikelijke machines beslist noodzakelijk. Bij de revolutionaire PERMANENT-CLEAN vuil verwijdering vervalt deze werkstap. De gehele vuilaanvoer wordt door het nieuwe filtersysteem direct de machine uitgepompt. Vuile borden kunnen rechtstreeks in het krat gezet worden. Het handmatig voorwassen met een handsproeier is niet meer noodzakelijk.

- Laat het handmatige afsproeien vervallen
- Heeft geen handsproeier bij het vaatwasproces nodig
- Vereenvoudigt het werken aan de vaatwasser aanzienlijk en bespaart tijd

MINDER VERBRUIK VAN RESOURCES

–oe meer fijn- en grof vuil in de vaatwasser terecht komt, hoe meer het waswater vervuild raakt. De wastank moet dan per dag meerdere malen gelegeerd en opnieuw gevuld worden. Dit kost veel tijd en tevens extra kosten voor water, energie en chemische middelen van wel 680 € per jaar. De revolutionaire PERMANENT-CLEAN vuil verwijdering filtert al het grove vuil onmiddellijk uit de machine. Indien nodig regenereert de machine zich automatisch zelf. Watervervanging tijdens een vaatwascyclus is niet meer noodzakelijk.

- Voorkomt tijdrovend waterverversing
- Reduceert bedrijfskosten die anders niet te vermijden zijn
- Ontziet het milieu

PERFECTE MACHINEBESCHERMING

Tijdens drukke vaatwasdagen worden vuil- en etensresten niet optimaal verwijderd. Dit grove vuil kan de zeefsystemen verstopt laten raken. Een correcte functie van de machine is in dat geval niet meer gewaarborgd. De revolutionaire PERMANENT-CLEAN vuil verwijdering pompt al het grove vuil uit de machine en voorkomt daardoor dat de zeven en filters verstopt raken. Dat zorgt voor een order specifiek resultaat.

- Voorkomt dat er extreem veel grof vuil in het afwaswater terecht komt.
- Bescherm het filtersysteem bij extreme belasting

CONTINUE VEILIGE HYGIËNE

Een uitstekend spoelresultaat, zonder waterverversing, is na een lange drukke dag bij gebruikelijke filtersystemen nauwelijks mogelijk. Door de onmiddellijke afvoer van alle vuildeeltjes uit de wastank blijft het afwaswater met de PERMANENT-CLEAN vuil verwijdering ook aan het einde van een lange werkdag zo schoon dat het nog steeds voor een absoluut hygiënisch spoelresultaat zorgt.

- Waarborgt een continu hygiënisch spoelresultaat zonder waterverversing
- Wast hygiënisch schoon af, ook bij extreem veel vuil



HOBART



SPOELRESULTAAT

INTENSIEF PROGRAMMA

Extreem veel vuil vereist normaal gesproken een intensieve manuele voorbehandeling. Om een uitstekend spoelresultaat bij hardnekkige vervuilingen in de machine te bereiken, passen **PREMAX** vaatwasmachines 100 °C hete stoom toe. Met behulp van het stoomwassen worden ingedroogde etensresten die eiwitten en zetmeel bevatten, van het serviesgoed losgeweekt. Messen en vorken kunnen met het unieke bestekprogramma door de combinatie van hoge druk en hete stoom zelfs zonder voorreiniging afgewassen worden.

POWER-PLUS WASPROGRAMMA

Etensresten hechten zich sterker aan het serviesgoed vast, indien er meer tijd er verstrijkt tot het afwassen. Na een langere droogtijd kan het noodzakelijk zijn om de vaat of vooraf te reinigen of het serviesgoed meerdere keren te spoelen, dit, om een hygiënisch spoelresultaat te verkrijgen. Met het POWER-PLUS wasprogramma wordt de 2e waspomp geactiveerd. In tegenstelling tot gebruikelijke programma's worden ook moeilijk oplosbare, sterk aangekoekte etensresten zonder voorafgaande reiniging losgeweekt en afgespoeld. Het POWER-PLUS wasprogramma garandeert ook bij moeilijk oplosbare etensresten voor een onberispelijk spoelresultaat.



GENIUS-X² FIJNFILTER SYSTEEM

Voortdurend schoon afwaswater is de voorwaarde voor het beste spoelresultaat en voor weinig verbruik aan reinigingsmiddelen en water. Met het verder ontwikkelde GENIUS-X² fijnfilter systeem wordt het afwaswater tijdens het afwassen continu door een systeem uit filters gevoerd. Vuildeeltjes worden parallel met de wascyclus weggepompt. Vóór het naspoelen met helder water worden de resterende vuildeeltjes weggepompt. Het afwaswater wordt met het verse water van de volgende naspoeling aangevuld. Daardoor wordt het optimaal gezuiverd en garandeert het een nog beter wasresultaat. GENIUS-X² reinigt zichzelf bij het wegpompen en reduceert daardoor het verbruik aan reinigingsmiddelen aanzienlijk.

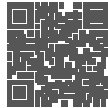

ZEEFDETECTIE

Schoon afwaswater is de voorwaarde voor een schoon en hygiënisch spoelresultaat. Filtersystemen dragen in aanzienlijke mate ertoe bij dat het afwaswater schoon blijft. De zeefdetectie controleert voortdurend of de zeef correct is geplaatst. Anders geeft de besturing een waarschuwing weer. Als de zeef correct wordt geplaatst kan de werking hervat worden.



ROTOR-X WASSYSTEEM

Een onberispelijk spoelresultaat wordt bereikt doordat het reinigingsmiddel over het gehele oppervlak van het vaatgoed inwerkt, vervuilingen losmaakt en vasthoudt. Hiervoor moet het afwaswater ieder punt van de vaat nat maken; hoe vaker en intensiever dat gebeurt, hoe beter het resultaat is. Het draaiende ROTOR-X wassysteem bestaat uit één kruiswasarm boven en één onder. De draaiing van de wasarmen zorgt voor het noodzakelijke wasmechanisme, tegelijkertijd brengen de groothoeksproeiers het afwaswater door een nauwkeurige sproeiwaaier naar iedere plek van de vaat. Het ROTOR-X wassysteem garandeert een uitstekend spoelresultaat over het gehele oppervlak.



PROGRAMMA BASIC CLEAN

Afhankelijk van de samenstelling van de voedingsmiddelen en de temperatuur van de borden tijdens het uitserveren, bepalen de zetmeel afzettingen op de vaat. Het voor patent aangemelde programma basic clean verwijdert in de machine het zetmeel van de vaat. Het tijdrovend behandelen van de vaat met de hand en met agressieve reinigingsmiddelen is niet meer noodzakelijk. Het programma basic clean ontlast het personeel en garandeert glanzend serviesgoed.

ZUINIGHEID

ECO PROGRAMMA

Laag waterverbruik en korte programmatijden zijn belangrijke factoren om de kosten te reduceren en tijd te besparen. Bij de naspoeling d.m.v. stoom wordt het waterverbruik gereduceerd tot 1,4 l vers water per krat. Dat bespaart in vergelijking met gebruikelijke modellen tot 44 % aan water en chemie. Door een hogere wastemperatuur kan met HOT-TEMP wassen de capaciteit van de machine met 17 % op 70 kratten/h worden opgevoerd. Het kortste programma duurt slechts 52 seconden.

OPSLAG VAN AFVOERLUCHT

Bij het openen van een gebruikelijke doorschuif vaatwasmachine komt er aan de open achterkant van de kap hete stoom in de ruimte vrij waardoor er kostbare energie verloren gaat. De geïntegreerde energieopslag vanuit de afvoerlucht op de vaatwasmachines van HOBART is gebaseerd op de aan de vier zijden gesloten kap. Bij een geopende machine blijft de hete stoom in de kap en kan daardoor niet vrijkomen. De warmte-energie blijft binnen het systeem behouden. De in de serie aangebrachte energie-opslag geeft vrijwel geen vocht of energie aan de omgeving af. HOBART doorschuif vaatwasmachines hebben vanwege de gesloten kap daarom geen aparte warmteherwinning van de afvoerlucht nodig. Opslag van afvoerlucht bespaart tot 3.120 kWh aan energie of tot 720 € energiekosten per jaar.* En dat zonder verdere investering.



ENERGIETERUGWINNING UIT AFVOERWATER

Bij commerciële vaatwasmachines wordt er veel energie verbruikt om warm water te verkrijgen voor een hygiënisch spoelresultaat. Na het einde van een spoelproces wordt het afvoerwater met een temperatuur van 60 °C weggepompt. Opgeslagen energie, in de vorm van warmte, gaat hierbij ongebruikt verloren. De warmte energierugwinning uit het afvoerwater wordt teruggevoerd naar de vaatwasmachine. Het 60 °C warme afvoerwater wordt teruggeleid naar een warmtewisselaar waar het gemengd wordt met het toestromende koude water. Hierdoor wordt in de warmtewisselaar 15 °C koud water zonder verdere energiebehoefte verwarmd tot ca. 40 °C. De energie die nodig is voor het bereiken van de definitieve spoeltemperatuur wordt gereduceerd met 3.630 kWh per jaar*. Zo wordt het milieu ontzien en bespaart u op bedrijfskosten tot wel 835 € per jaar*. Doorschuif vaatwasmachines met energierugwinning uit afvoerwater hebben een lagere aansluitwaarde nodig.



BESPARING DOOR VERSCHILLENDE ENERGIETERUGWINNINGSSYSTEMEN



* Basis voor de berekening: Machine AMXT met 100 spoelprogramma's/dag bij 312 werkdagen/jaar, energiekosten: 0,23 €/kWh, naspoelhoeveelheid: 2,0 l/krat



GEÏSOLEERDE KAP VOOR WARMTE EN GELUID

Ook tijdens de werking blijft de aanwezige warmte in het systeem behouden. Het afwaswater koelt door de 15 mm dik geïsoleerde wanden van de kap niet af: dit vergroot het warmtegebruik en bespaart op die manier energie. De warmte- en geluidsgeïsoleerde kap versterkt het energiebesparende effect van de gesloten kap.



INTELLIGENTE ENERGIE MANAGEMENT

Om de totale aansluitwaarde van de doorschuif vaatwasmachines te reduceren, wordt de verwarmingsprestatie bij gebruikelijke machines in de verwarmers gereduceerd. Daardoor worden echter de verwarmingstijden tot 100% langer. Vanwege het intelligente energimanagement van de doorschuif vaatwasmachines van HOBART staat voor de vulling altijd de maximum boilercapaciteit ter beschikking. De vultijd wordt gereduceerd. Tijdens het afwassen kan de verwarmingsprestatie tot het noodzakelijke minimum gereduceerd worden om de energie voor de waspomp en de verwarming van de wastank beschikbaar te stellen. Door de intelligente toepassing van de beschikbare energie worden zelfs bij een lage aansluitwaarde korte verwarmingstijden gewaarborgd.

SENSO-ACTIVE MANAGEMENT

De hoeveelheid vuil dat in de machine terechtkomt is afhankelijk van het dagelijks wisselende menu, de menu selectie van de gasten en de tijd van de dag. Gebruikelijke machines passen hun verbruik niet op de mate van vervuiling van het afwaswater. Veel meer wordt de maximaal noodzakelijke hoeveelheid aan naspoelwater toegepast om zo ook bij veel vervuiling voldoende regeneratie van het afwaswater te bereiken. Met als gevolg dat er meer afwaswater verbruikt dan in feite noodzakelijk is. Het intelligente SENSO-ACTIVE management meet continu de kwaliteit van het afwaswater. Het regelt de hoeveelheid naspoelwater bij iedere afwasprocedure tot het noodzakelijke minimum om een onberispelijk, hygiënisch spoelresultaat te waarborgen. Het verbruik per afwasprocedure wordt daardoor gereduceerd tot 1,4 l vers water. Met het intelligente SENSO-ACTIVE management kan er tot 44 % aan water, reinigingsmiddel en energie bespaard worden.

HOBART

PREMAX

A control panel featuring a green play button icon inside a white circle, a blue digital display screen, and a small circular indicator light to the left of the 'PREMAX' text.

HOBART

BEDIENING

VISIOTRONIC BESTURING

Een besturing moet de belangrijkste informatie zoals bijvoorbeeld de programmastatus of waarschuwingen onmiddellijk en in één oogopslag aan de operator kunnen weergeven. Verdere informatie over het actuele spoelprogramma, temperaturen of bedrijfsgegevens moeten bovendien snel en eenvoudig op te vragen zijn. De intelligente VISIOTRONIC besturing voldoet precies aan deze eisen. De gewenste informatie wordt op het grote display zowel als tekst als met symbolen weergegeven. Het display wordt geactiveerd door een naderingssensor en wordt gedeactiveerd zodra de gebruiker zich weer van de machine verwijdt. De STARTER is altijd verlicht en geeft met de kleurcodering voortdurend de actuele bedrijfstoestand van de machine aan. De intelligente VISIOTRONIC besturing garandeert een eenvoudige en intuïtieve bediening van de HOBART vaatwasmachine.

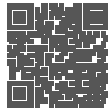

VAPOSTOP OPENING VAN KAP

Bij het openen van gebruikelijke doorschuif vaatwasmachines komt er een hete stoomwolk vrij uit de kap. De gepatenteerde VAPOSTOP opening van de kap trekt de met vocht verzadigde lucht met een meertrapse ventilator uit de machine. De VAPOSTOP opening van de kap voorkomt effectief dat er stoom vrijkomt. Het uitnemen van het vaatgoed door het personeel wordt op die manier aangenamer en de vochtafgifte aan de omgeving wordt in vergelijking met gebruikelijke vaatwassers met 90 % gereduceerd.

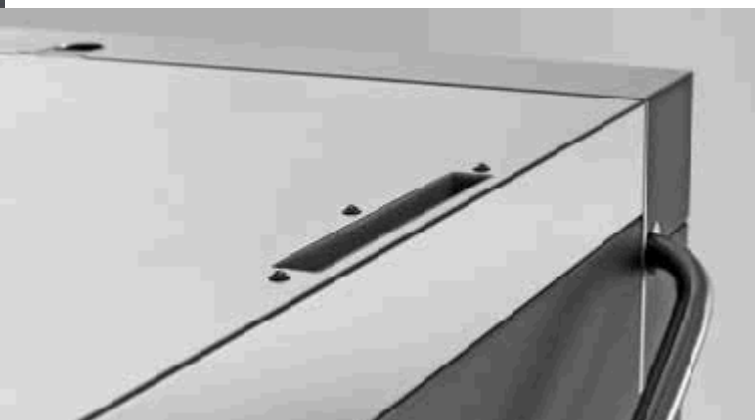

INDICATIE RESTERENDE TIJD

Om de afwasprocedure in de gaten te houden is normaal gesproken nauwelijks mogelijk. Ofwel men komt te vroeg, danwel te laat. De indicatie voor de resterende tijd in de STARTER toont duidelijk de vooruitgang van het actieve afwasprogramma. De vier gekleurde segmenten in de STARTER vullen zich rechtsom en geven het personeel op die manier, ook in drukke tijden, de mogelijkheid om prioriteiten in één oogopslag juist in te schatten en efficiënt te werken.

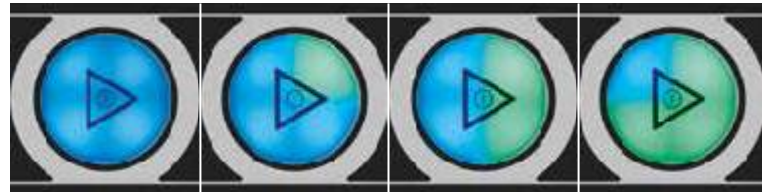

SIGNAAL VOOR HERVULLING

Het geïntegreerde signaal voor hervulling maakt attent dat het reinigings- en naglansmiddel bijgevoerd moeten worden. Daardoor wordt er voor een continu onberispelijk spoelresultaat gezorgd.

GEÏNTEGREERDE WATERONTHARDER

Kalk is een in water opgelost mineraal en verantwoordelijk voor afzettingen aan machineonderdelen en doorgebrande verwarmingselementen. Optioneel is de vaatwasmachine met een geïntegreerde waterontharder uitgevoerd. De automatisch uitgevoerde waterontharder zorgt voor een soepele werking van de vaatwasser. De optionele waterontharder beschermt de vaatwasser - met name de verwarmingselementen - effectief tegen kalkaanslag.

HOBART



BEDIENING

SENSOR OPHOPING VUIL IN ZEEF

Als er veel vuil in de machine terecht komt, kan dat ertoe leiden dat de zeven verstopt raken. De sensor voor ophoping van vuil in de zeef registreert dat en geeft een waarschuwing aan de besturing. Deze functie helpt het bedieningspersoneel en zorgt voor een continue afwaswerking.

AUTOMATISCHE OPENING VAN KAP

De optionele automatische opening van de kap opent de kap zelfstandig aan het einde van het programma en sluit hem met een druk op de knop. De automatische opening van de kap biedt het bedieningspersoneel meer comfort.

HYGIËNE PROGRAMMA

In de loop van de tijd ontstaan er in de machine kalk- en vuilafzettingen. Het gepatenteerde hygiëne programma met het hygiëne tablet INTENSIEF verwijdert effectief kalk en vuilrestanten en zorgt voor een aangename geur. Het programma wordt na een vastgelegd aantal afwascycli weergegeven.

CLIP-IN WAS- EN NASPOELARMEN

Voor de ondersteuning van de eenvoudige reiniging van de machine kunnen beide was- en naspoelarmen via het CLIP-IN systeem met één handgreep uit de waskamer gehaald worden. Na het reinigen kunnen de was- en naspoelarmen zonder gereedschap net zo eenvoudig weer geplaatst worden.



EASY-CLEAN CONCEPT

Verschillende onderdelen in de machine moeten dagelijks gereinigd worden. Om de operator duidelijk aan te geven welke onderdelen er voor het reinigen van de machine verwijderd moeten worden, zijn ze met een kleur gekenmerkt. De reiniging van de machine is op die manier eenvoudig en snel mogelijk.



USB-INTERFACE

De documentatie van belangrijke bedrijfsgegevens zoals temperatuur of de duur van het afwasprogramma is voor de werking van een commerciële vaatwasmachine vanwege de DIN SPEC 10534 verplicht. Deze taak wordt automatisch overgenomen door de VISIOTRONIC besturing. Om deze gegevens regelmatig en eenvoudig te kunnen downloaden heeft de machine een USB-interface. Bedrijfs- en hygiëneparameters kunnen daardoor snel en continu op een extern eindapparaat gedocumenteerd en opgeslagen worden.



FLEXIBILITEIT

XL WASKAMER

De bredere inwendige ruimte van de kap en de grotere inschuifhoogte van de modellen **PROFI AMXXL** en **PREMAX AUPL** maken het eenvoudige plaatsen van E-Norm-bakken en bakkerskratten mogelijk. Twee 1/1 GN-schalen of max. 8 laadplaten en dienbladen 600 x 400 mm kunnen zonder meer onder de grote kap geplaatst worden.

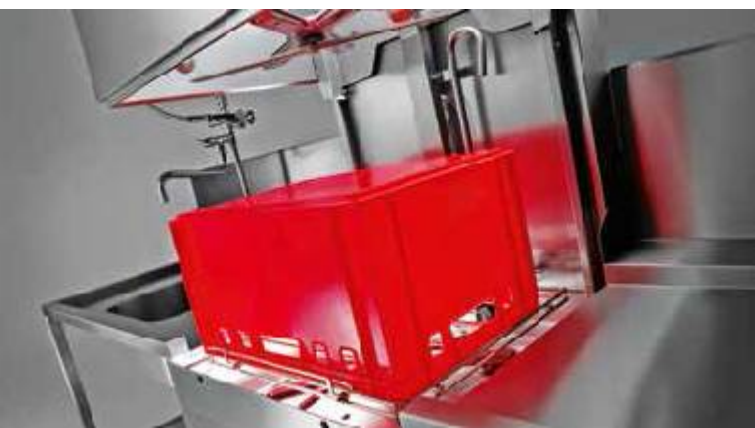

DUBBELE CAPACITEIT

Tijdens een programma kunnen in de modellen **PROFI AMXT** en **PREMAX AUPT** tegelijkertijd 2 kratten met serviesgoed, kleine en grote dienbladen en ander vaatgoed afgewassen worden. Onnodige wachttijden worden bespaard en een continu werkverloop is gewaarborgd.



INSTALLATIE OPTIES

Doorschuif vaatwasmachines van HOBART kunnen aan de hand van de werksituatie in de keuken geplaatst worden en op de hoeveelheid binnenkomend servies aangepast worden. De doorschuif vaatwasmachines kunnen van links en van rechts met kratten gevuld worden. Afgezien van een installatie aan een muur tussen een aan- en afvoertafel kunnen alle doorschuif vaatmachines ook in de hoek in een tafelsysteem geïntegreerd worden. Ook bij een plaatsing in de hoek past de machine zich op de hoeveelheid vaatgoed aan en kan van voren en vanaf de zijkant met kratten gevuld worden.



TEKENINGEN

AMX /AMXX

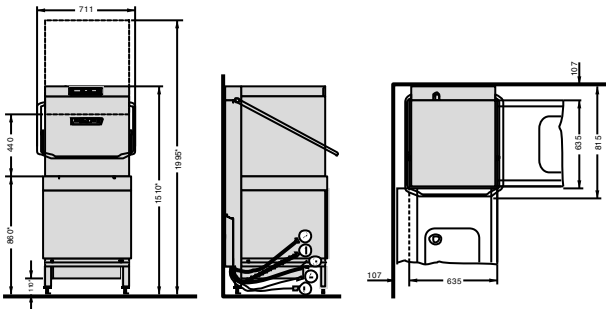

AUP

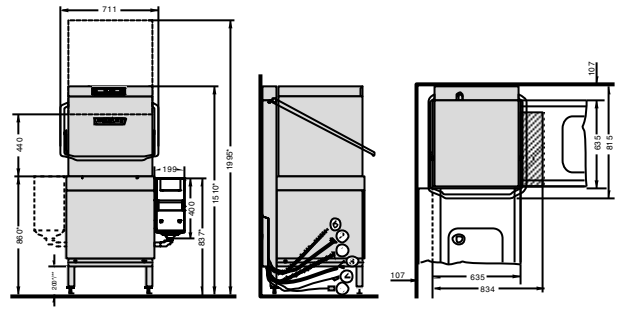

AMXXL

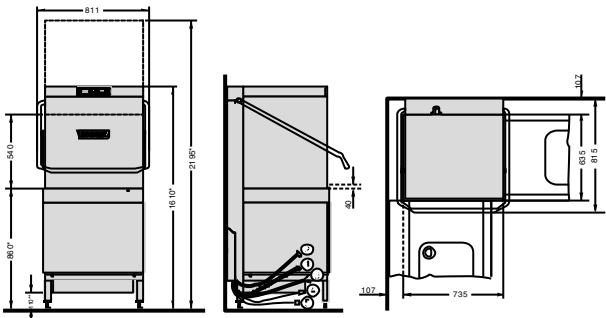

AUPL

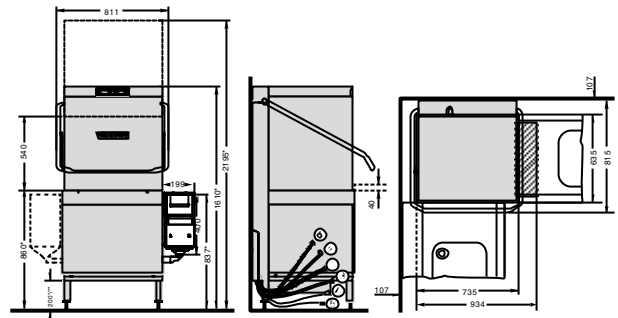

AMXT

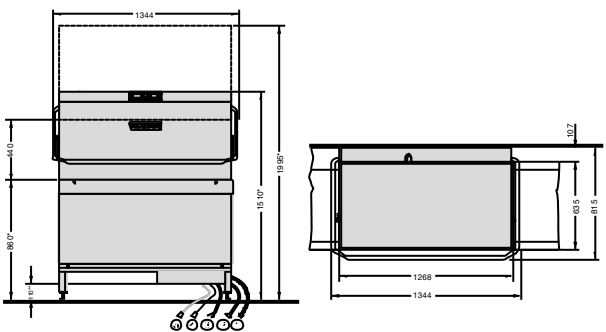

AUPT

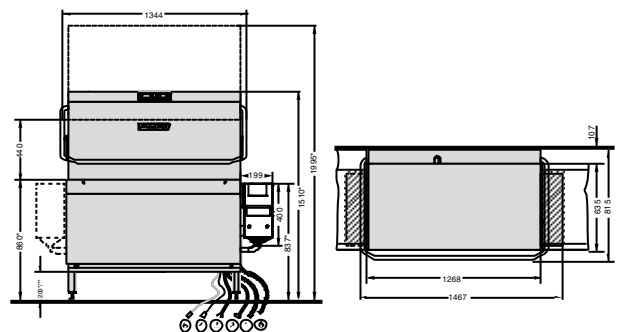

PROFI-modellen: Afbeeldingen met warmte terugwinning.

Vanaf de totale vloerhoogte bij AMXXL en AUPL is de vloerplaat: 40 mm.

* + 25 mm pootverstelling

** 137 mm bij modellen met warmte terugwinning

① Afvoerslang

② Aansluiting vers water

③ Aansluitkabel

④ Vloeibaar reinigingsmiddel ^{a)}

⑤ Naglansmiddel ^{a)}

^{a)} bij machines met slangvulling

UITVOERING

PROFI-LIJN

MODELLEN	AMX	AMXR	AMXX	AMXXR	AMXXL	AMXT
PERMANENT-CLEAN vuil verwijdering	–	–	–	–	–	–
SPOELRESULTAAT						
Intensief programma	–	–	–	–	–	–
GEUS ² fijnfilter systeem	●	●	●	●	●	●
POWER-PLUS wasprogramma	–	–	–	–	–	–
ROTOR-X wassysteem	–	–	●	●	●	–
Zeefdetectie	●	●	●	●	●	●
Programma basic clean	●	●	●	●	●	●
ECONOMISCH						
Eco programma	–	–	–	–	–	–
Opslag van afvoerlucht	●	●	●	●	●	●
Energieterugwinning uit afvoerwater	–	●	–	●	○	○
Geïsoleerde kap voor warmte en geluid	●	●	●	●	●	●
SENSO-ACTIVE management	●	●	●	●	●	●
Intelligente energie management	–	–	●	●	●	●
BEDIENING						
VISIOTRONIC besturing	●	●	●	●	●	●
VAPOSTOP opening van kap	○	○	○	○	○	○
Indicatie resterende tijd	●	●	●	●	●	●
Signaal voor hervulling	●	●	●	●	●	●
Geïntegreerde waterontharder	○	○	○	○	○	–
Sensor ophoping vuil in zeef	–	–	●	●	●	●
Automatische opening van kap*	○	○	○	○	○	○
Hygiëne programma	●	●	●	●	●	●
CLIP-IN was- en naspoeelarmen	●	●	●	●	●	●
EASY-CLEAN concept	●	●	●	●	●	●
USB-interface	●	●	●	●	●	●
FLEXIBILITEIT						
XL waskamer	–	–	–	–	●	–
Dubbele capaciteit	–	–	–	–	–	●
Installatie opties	●	●	●	●	●	●

● inclusief ○ optie – niet aanwezig

* Automatische opening van kap bij **PREMAX** AUP/AUPL bij hoekplaatsing niet mogelijk

MODELLEN	PREMAX-LIJN		
	AUP	AUPL	AUPT
PERMANENT-CLEAN vuil verwijdering	● PREMAX-LIJN EXCLUSIEF	● PREMAX-LIJN EXCLUSIEF	● PREMAX-LIJN EXCLUSIEF
SPOELRESULTAAT			
Intensief programma	● PREMAX-LIJN EXCLUSIEF	● PREMAX-LIJN EXCLUSIEF	● PREMAX-LIJN EXCLUSIEF
GEVULS- en X ² fijnfilter systeem	●	●	●
POWER-PLUS wasprogramma	● PREMAX-LIJN EXCLUSIEF	● PREMAX-LIJN EXCLUSIEF	● PREMAX-LIJN EXCLUSIEF
ROTOR-X wassysteem	●	●	●
Zeefdetectie	●	●	●
Programma basic clean	●	●	●
ECONOMISCH			
Eco programma	● PREMAX-LIJN EXCLUSIEF	● PREMAX-LIJN EXCLUSIEF	● PREMAX-LIJN EXCLUSIEF
Opslag van afvoerlucht	●	●	●
Energieterugwinning uit afvoerwater	–	–	–
Geïsoleerde kap voor warmte en geluid	●	●	●
SENSO-ACTIVE management	●	●	●
Intelligente energie management	●	●	●
BEDIENING			
VISIOTRONIC besturing	●	●	●
VAPOSTOP opening van kap	○	○	○
Indicatie resterende tijd	●	●	●
Signaal voor hervulling	●	●	●
Geïntegreerde waterontharder	○	○	–
Sensor ophoping vuil in zeef	●	●	●
Automatische opening van kap*	○	○	○
Hygiëne programma	●	●	●
CLIP-IN was- en naspelarmen	●	●	●
EASY-CLEAN concept	●	●	●
USB-interface	●	●	●
FLEXIBILITEIT			
XL waskamer	–	●	–
Dubbele capaciteit	–	–	●
Installatie opties	●	●	●